

[MAC0211] Laboratório de Programação I  
Aula 7  
Linguagem de Montagem  
(Funções e Interfaces entre Programas em  
Linguagem de Montagem e C)

Kelly Rosa Braghetto

DCC-IME-USP

19 de março de 2013

# Implementação de funções

## Considerações gerais:

- ▶ funções são implementadas como sub-rotinas (com CALL e RET)
- ▶ a passagem de parâmetros é feita via pilha
- ▶ a pilha também é usada para armazenar as variáveis locais da função
- ▶ o valor de retorno da função pode ser devolvido na pilha ou em EAX
- ▶ a função não deve “estragar” o valor dos registradores

## Responsabilidade do chamador:

- ▶ empilhar parâmetros
- ▶ chamar função
- ▶ liberar espaço dos parâmetros

# Implementação de funções

## Responsabilidade da função chamada:

- ▶ salvar BP do chamador
- ▶ salvar todos os registradores que vão ser afetados
- ▶ alocar espaço para variáveis locais
- ▶ realizar trabalho usando argumentos e variáveis locais
- ▶ setar valor de retorno (em espaço próprio ou em EAX)
- ▶ desalocar o espaço das variáveis locais
- ▶ restaurar registradores afetados
- ▶ restaurar BP
- ▶ retornar

# Implementação de funções

Exemplo – ver arquivos `funcao32.asm` e `funcao64.asm` no Paca

Implementação de uma função que possui o seguinte protótipo

```
int FUNC (int A, int B, int C)
```

e que tem como saída o valor de  $(A^2 + B^2)/C^2$ .

# Pilha de funcao32.asm [versão de 32 bits]

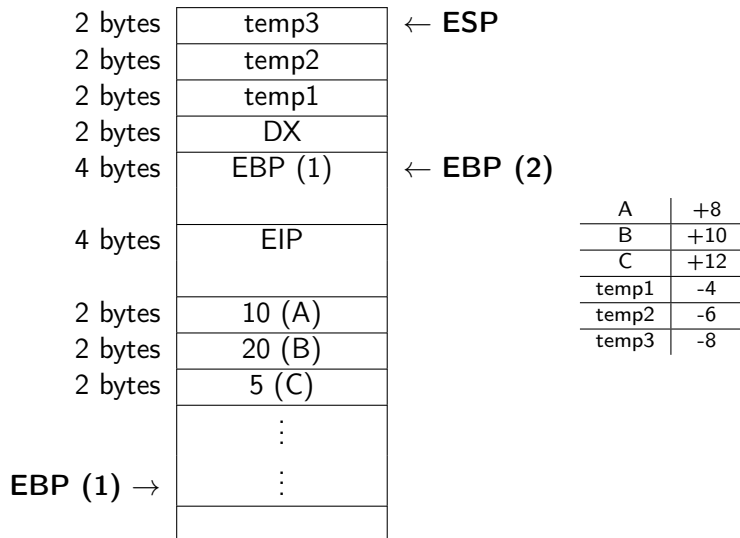

# Pilha de funcao64.asm [versão de 64 bits]

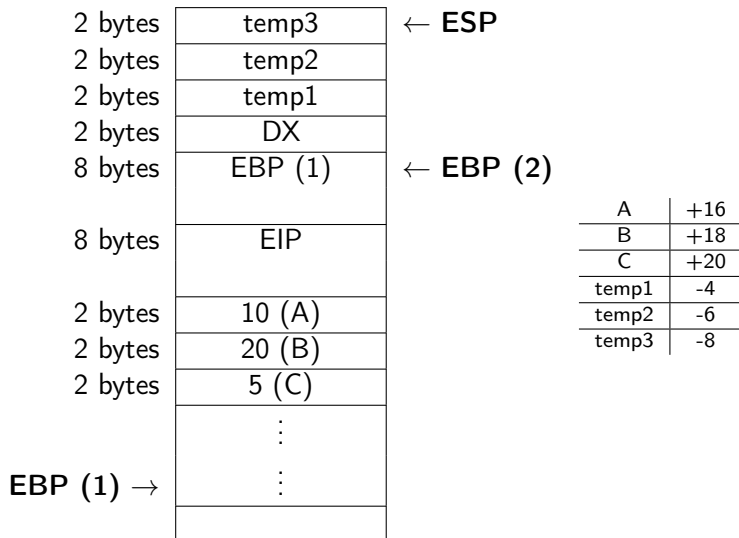

## Um “parênteses”...

Como gerar um executável para uma arquitetura de 32 bits usando um computador de 64 bits

Montagem:

```
$ nasm -f elf32 funcao32.asm
```

ou

```
$ as --32 -o funcao32.o funcao32.s
```

Ligação:

```
$ ld -m elf_i386 -o funcao32 funcao32.o
```

A execução de funcao32 deve funcionar mesmo em computador de 64 bits.

# Usando funções em linguagem de montagem a partir de programas em C

## [Arquitetura de 32 bits] Convenções para funções

- ▶ parâmetros da função são passados pela pilha
- ▶ parâmetros são empilhados seguindo a ordem da direita para a esquerda (o último parâmetro é empilhado primeiro, o penúltimo é empilhado depois)
- ▶ valor de retorno da função é esperado em AL, AX ou EAX (depende do tipo do retorno)
- ▶ as convenções “tradicionais” para a implementação de funções também valem para C (ex.: definir stack frame, salvar registradores, alocar/desalocar na pilha espaço para variáveis locais, etc.)



# Usando funções em linguagem de montagem a partir de programas em C

Exemplo: arquivos `prog.c` e `soma.c`

```
#include <stdio.h>
```

```
int soma(int, int);
```

```
void main()
```

```
{
```

```
    int x, y;
```

```
    x = 2;
```

```
    y = x++;
```

```
    printf("%d\n", soma(x,y++));
```

```
}
```

```
int soma(int a, int b)
```

```
{
```

```
    int x;
```

```
    x = a + b;
```

```
    return x;
```

```
}
```

# Usando funções em linguagem de montagem a partir de programas em C

## Exemplo [32 bits]: soma.c em linguagem de montagem

```
.intel_syntax noprefix
.global soma

var_x = -4
param_a = 8
param_b = 12

soma:    push    ebp                # cria o stack frame
         mov     ebp, esp
         sub     esp, 4             # reserva espaco para x
         mov     eax, [ebp+param_a] # obtem a
         add     eax, [ebp+param_b] # soma a e b e armazena em eax
         mov     [ebp+var_x], eax   # armazena a soma em x
         mov     eax, [ebp+var_x]   # valor de retorno esta em x
         add     esp, 4             # libera espaco de x
         pop    ebp                # restaura o apontador da base
         ret
```

# Usando funções em linguagem de montagem a partir de programas em C

## [Arquitetura de 64 bits] Convenções para funções

- ▶ os parâmetros da função são passados por meio dos registradores RDI, RSI, RDX, RCX, R8, R9 (nessa ordem). Se a função tiver mais do que 6 parâmetros, os demais são passados por meio da pilha
- ▶ parâmetros são passados na ordem da esquerda para a direita (o primeiro parâmetro fica em RDI, o segundo em RSI, etc.)
- ▶ os registradores mencionados acima, mais o RAX, R10 e o R11 são “estragados” na chamada da função. Por isso, podem ser usados na implementação da função sem serem salvos
- ▶ valores inteiros de retorno são passados em RAX (e RDX, se o valor de retorno tiver mais de 64 bits)
- ▶ O tipo `long` ocupa 64 bits, enquanto `int` ocupa 32. Na função `void foo(long a, int b)`, `a` é passado em RDI e `b` em RSI.

# Usando funções em linguagem de montagem a partir de programas em C

## Exemplo [64 bits]: soma.c em linguagem de montagem

```
.intel_syntax noprefix
.global soma

soma:
    push    rbp                # cria o stack frame
    mov     rbp, rsp
    sub     rsp, 4             # reserva espaco para x
    mov     [rbp-4], edi       # armazena o primeiro param. em x
    add     [rbp-4], esi       # soma os dois parametros de entrada
    mov     eax, [rbp-4]       # armazena x em eax (para retorno da funcao)
    add     rsp, 4             # libera espaco de x
    pop     rbp                # restaura a base da pilha
    ret
```

# Criando executáveis para programas “mistos” (C + linguagem de montagem)

## Exemplo 1:

```
$ gcc -m32 -o prog prog.c soma.s
```

- ▶ `-m32` : gera executável para arquit. de 32 bits (para 64, usar `-m64`)
- ▶ `-o prog` : usa “prog” como nome para o executável gerado

## Observações:

- ▶ no gcc, a extensão do arquivo com o código em linguagem de montagem tem que ser `.s`
- ▶ para sintaxe Intel, incluir no `.s` diretiva `“.intel_syntax noprefix”`
- ▶ os comentários na sintaxe Intel precisam ser iniciados por `“#”`
- ▶ pode ser necessário instalar no Linux o pacote `gcc-multilib`

# Criando executáveis para programas “mistos” (C + linguagem de montagem)

## Exemplo 2: geração do código objeto + ligação

Montagem:

```
$ as --32 -o soma.o soma.s  
$ gcc -c -m32 -o prog.o prog.c
```

Ligação:

```
$ gcc -o prog -m32 prog.o soma.o
```

Observações:

- ▶ no GAS, para sintaxe Intel, incluir no .s diretiva “.intel\_syntax noprefix”
- ▶ no GAS, os comentários na sintaxe Intel são iniciados por “#”
- ▶ pode ser necessário instalar no Linux o pacote gcc-multilib

## Usando funções em C a partir de programas em linguagem de montagem [32 bits]

```
global main      ; no gcc, o rotulo de entrada padrao e' o main
extern printf

section .text

main:
    push    dword[num]      ; 2º param: um inteiro
    push    dword msg       ; 1º param: ponteiro para uma string
    call    printf          ; chamada a funcao printf
    add     esp,8           ; libera o espaco dos parametros
    ret

section .data

msg: DB 'Esse numero  -> %d <- deveria ser 1234.',10,0
num: DD 1234
```

# Usando funções em C a partir de programas em linguagem de montagem [64 bits]

```
global main          ; no gcc, o rotulo de entrada padrao e' o main
extern printf
```

```
section .text
```

```
main:
```

```
    mov    rdi,msg      ; 1° param: ponteiro para uma string
    mov    rsi,[num]    ; 2° param: um inteiro
    mov    rax,0        ; como printf e' uma funcao vararg,
                        ; RAX deve conter a qtde de params
                        ; nao inteiros para a funcao
    call   printf       ; chamada a funcao printf
    ret
```

```
section .data
```

```
msg: DB "Esse numero  -> %d <- deveria ser 1234.",10,0
```

```
num: DD 1234
```



# Gerando código em linguagem de montagem a partir de C

## Exemplo:

```
$ gcc -S -m32 -masm=intel -fverbose-asm programa.c
```

- ▶ **-S** : gera código em linguagem de montagem
- ▶ **-m32** : gera código para arquitetura de 32 bits (para a de 64, usar **-m64**)
- ▶ **-masm=intel** : gera código na sintaxe da Intel (o padrão é a sintaxe da AT&T)
- ▶ **-fverbose-asm** : inclui no código comentários que (possivelmente) ajudam na sua compreensão

(Os códigos em linguagem de montagem gerados pelo gcc para os arquivos prog.c e soma.c estão no Paca)

## Bibliografia e materiais recomendados

- ▶ Slides de uma aula da universidade de Princeton sobre funções em linguagem de montagem  
<http://www.cs.princeton.edu/courses/archive/spr11/cos217/lectures/15AssemblyFunctions.pdf>
- ▶ Convenções de chamada da arquitetura x86  
[http://en.wikipedia.org/wiki/X86\\_calling\\_conventions](http://en.wikipedia.org/wiki/X86_calling_conventions)
- ▶ Notas das aulas de MAC0211 de 2010, feitas pelo Prof. Kon  
<http://www.ime.usp.br/~kon/MAC211>

## Cenas dos próximos capítulos...

- ▶ Nossa última aula sobre linguagem de montagem
  - ▶ Depuração de código
  - ▶ Acesso aos parâmetros passados via linha de comando
  - ▶ Mais exemplos de programas (recursão)